

Solo per Spider 13.80
Only for Spider 13.80

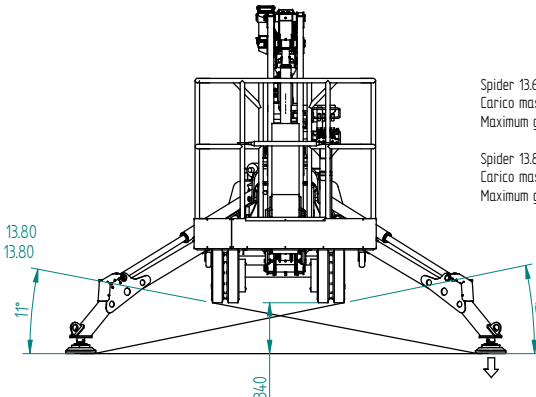

Spider 13.65
Carico massimo al suolo
Maximum ground load 10.9 KN

Spider 13.80
Carico massimo al suolo
Maximum ground load 11.8 KN

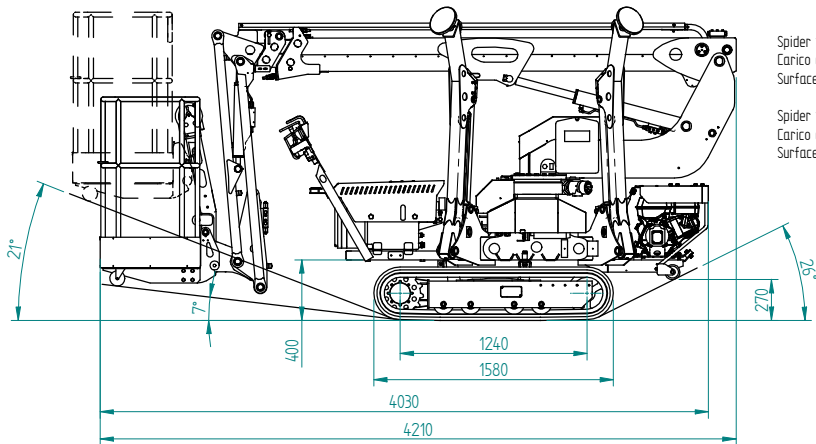
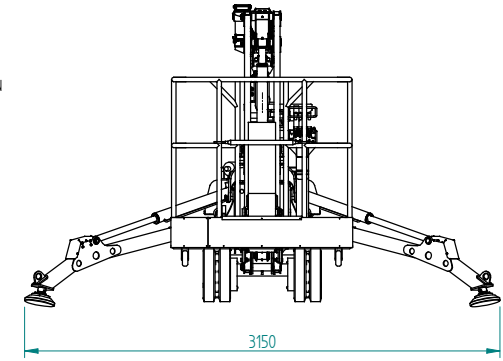

Spider 13.65
Carico distribuito in traslazione
Surface load in driving position 0,35 daN/cm²

Spider 13.80
Carico distribuito in traslazione
Surface load in driving position 0,38 daN/cm²

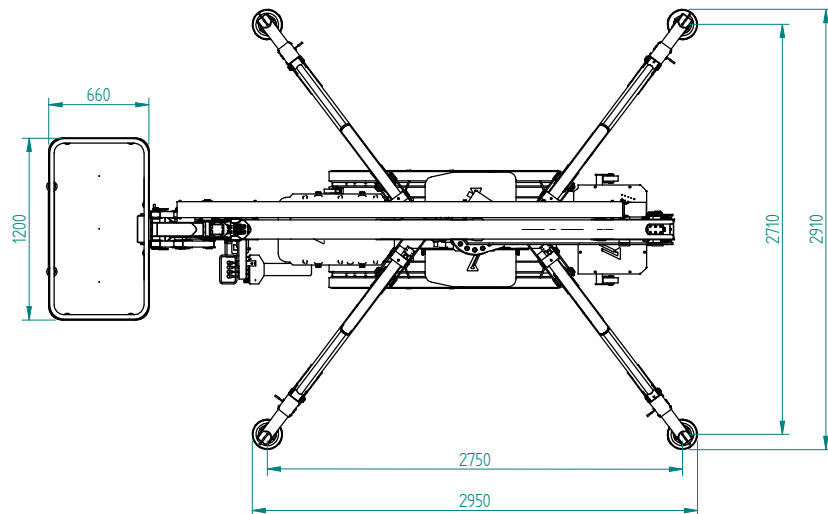
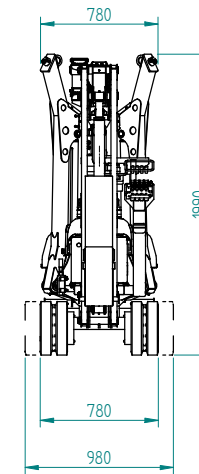
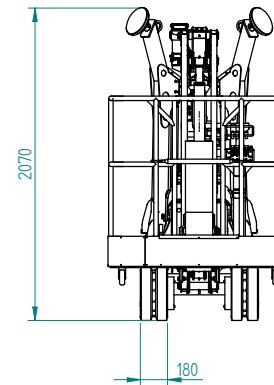

Spider 13.65
Carico distribuito in posizione di Lavoro
Surface load in working position 2,09 KN/m²

Spider 13.80
Carico distribuito in posizione di Lavoro
Surface load in working position 2,26 KN/m²

		TOLLERANZA GENERALE DI LAVORAZIONE		Il presente disegno e' proprietà PlatformBasket. Senza specifica autorizzazione sotto pena di sanzione non può essere copiato, riprodotto, messo a disposizione o comunicato a terzi. La Società proprietaria tutela i propri diritti a eggio di legge.			
		Grado di precisione medio: UNI 5307-63		Data: 04/10/11			
Materiale		TRATTAMENTI TERMICI SUL PEZZO			Peso Kg		
		1	2	3	Grezzo	Finito	
Stato		DENOMINAZIONE: Spider 13.65 - Spider 13.80			Scala: C.Franzini		
Modello N°		Dimensioni d'ingombro - Overall dimensions			Disegnato: C.Franzini		
		Carro allargabile - Extendable track			Controllato: -		
Gruppo		N° Pezzo		Indice			
Tipo: Spider 13.65-13.80		DIS. N.		4870060300			